

## 1. Kwaliteit van het papier

Papier : 150 gr/m<sup>2</sup> - Mat gestreken, enkelzijdig

- Teneinde een onberispelijke presentatie van de affiche te verzekeren dienen de kwaliteit en het gewicht van het papier nauwlettend gerespecteerd te worden.
- Papiertypes, gewoonlijk gebruikt voor lange conservatie (vb. type Pretex) zijn uitgesloten.
- Het is noodzakelijk dat papier met volgende technische normen wordt gebruikt :

Karakteristieken	Eenheden	Waarden
Dikte	um	≥160
Grammage	g/m <sup>2</sup>	150(+/-2%)
Stijfheid	mN.m	≥2,20

## 2. Druk

- Drukprocédé : eenzijdige numerische digitale druktechniek
- Drukresolutie : 360 dpi
- Banding (lijnstructuren na drukken) is volledig verboden
- Uitsluitend gebruik van een inksolvent

## 3. Vormgeving

Wij vestigen de aandacht op de specificiteit van de vormgeving en het respecteren van de afmetingen van de affiche welke de aanplakkingskwaliteit rechtstreeks kunnen beïnvloeden.

Alle parameters worden beschreven onder punt 6 waaronder :

- > de afmetingen van de omslag onderaan
- > de kwaliteit van de versterkte tape bovenaan
- > afwezigheid van plooiën op de affiche na omplooien en na oprollen op de buis

## 4. Levering

A. Levering :

Bij elke levering hoort een identificatiefiche met vermelding van product, formaat, aantallen (nederlandstalig / franstalig), schema, affichage-richting.

De affiche wordt opgerold geleverd rondom een specifieke buis (zie schema § 6).

B. Leveringstermijn :

- Levering affiches : 7 werkdagen voor aanvangsdatum campagne.
- Aanplakonderrichtingen : 10 werkdagen voor aanvangsdatum campagne.

## 5. Verplichtingen

De affiches dienen ons uitdrukkelijk geleverd te worden met de referentie TP (taks betaald), zoniet worden ze niet aangeplakt.

- Fiscale zegels : 5 euro per geleverde affiche.
- Heraanplakkingskosten tijdens de affichageperiode : 80 euro per paneel

Supplementaire kosten :

- Aanplakking buiten de aanplakkingsperiode : na raadpleging van uitvoeringsmogelijkheden en bepaling van supplementaire kosten.

21m<sup>2</sup>

## 6. Realisatie van de affiches

Affiche : Zichtbare oppervlakte : 7560 x 1995 mm  
 Nuttige oppervlakte : 7730 x 2095 mm

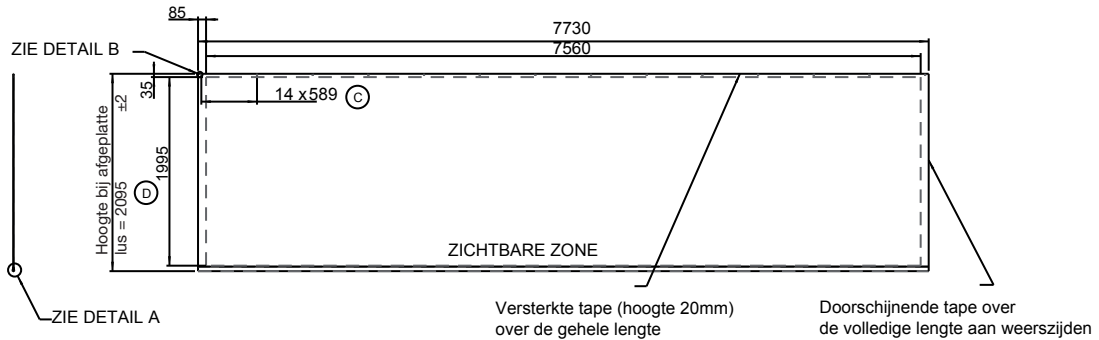

### Oprolrichting op de buis in functie van de affichage-richting (links/rechts) (B)

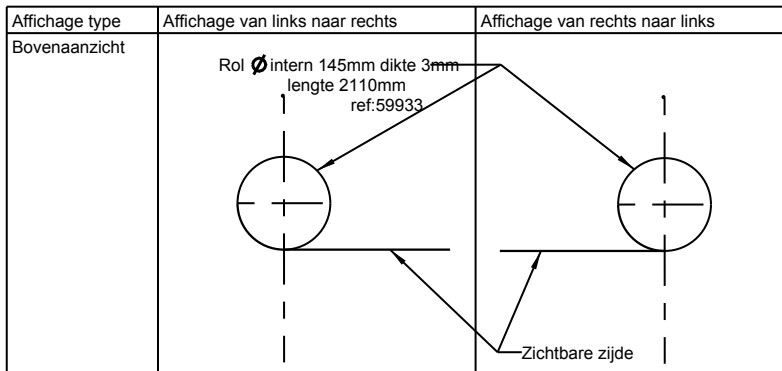

⚠ Afwezigheid van plooiën op de affiche

#### DETAIL A

##### Omslag onderkant affiche

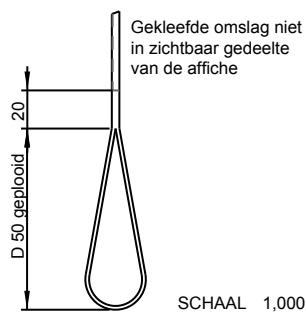

#### DETAIL B

##### Markeringspunten bovenaan de affiche

